



---

# Café Racer



**SANREMO**  
COFFEE MACHINES

**Born to run**

*Il massimo del risultato in tazza,  
caffè dopo caffè*

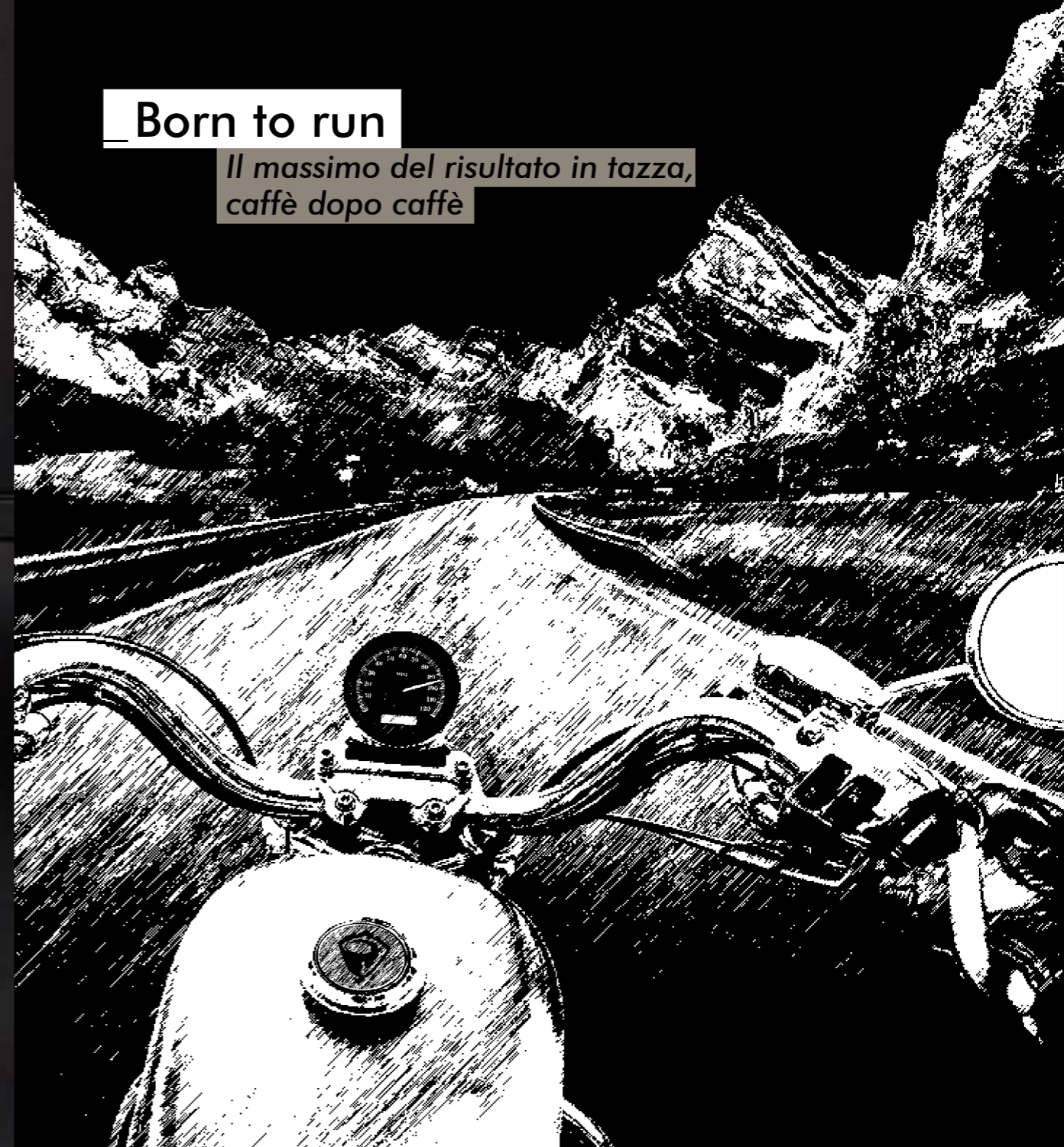

**SANREMO**  
COFFEE MACHINES

**Fatti un giro,  
esplora la sua essenza**

**ENERGY SAVING SYSTEM**

Coibentazioni e smart energy management per risparmiare fino al 30% di energia



**POMPA VOLUMETRICA AD ALTA PRESTAZIONE**

Pressione costante anche con uso prolungato e contemporaneo di più funzioni e gruppi (300 l/h).



**VAPORE A REGOLA D'ARTE**

Vapore ad alta prestazioni ideale per "Latte Art"



**EASY SERVICE**

Facile accesso alle parti interne per rapida e semplice assistenza tecnica

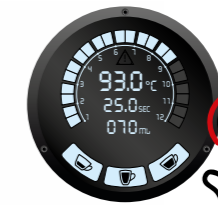

Settaggio smart-touch dei singoli gruppi

**TUTTO SOTTO CONTROLLO**

Display digitale di sistema per il controllo di tutti i parametri d'esercizio



**CUORE D'ACCIAIO**

Massima stabilità termica con:  
• Gruppi AISI 316L da 8 kg cad.  
• Portafiltri AISI 316L  
• Caldaie AISI 316



**PIANO DI LAVORO REGOLABILE IN ALTEZZA**

Innovativo sistema "All in one" che permette di utilizzare tazze e bicchieri di diversa forma e altezza.



**SOFT PRE-INFUSION**

Flowactive System: per controllare con precisione portata d'acqua e tempo di pre-infusione



**Flowactive System**  
Guarda il video

**Caratteristiche**

**Café Racer, born to run**  
Guarda il video

**GRUPPI INOX AISI 316L CON 8 kg DI PURO ACCIAIO**  
Design esclusivo Sanremo, garantiscono stabilità termica eccezionale e massima resistenza a ossidazioni e calcare.

**LANCE VAPORE INOX AISI 316L "COLD TOUCH"**  
Lance anti-scottatura anche in condizioni di uso prolungato, montano terminali vapore per alte prestazioni "Latte Art". \*\*

**DISPLAY DI SISTEMA**  
Controllo di tutte le funzioni della macchina: temperature, pressioni e livelli.

**PORTAFILTRI INOX AISI 316L CON "COMPETITION FILTER"**  
Design esclusivo Sanremo, progettati in forma e volume per cogliere al meglio aromi e fragranze del caffè.

**PRE-INFUSIONE ELETTRONICA PROGRAMMABILE**  
Gestione della portata d'acqua sulla polvere di caffè con precisione di 0.1 sec; 4 profili diversi programmabili per ciascun gruppo.

**DISPLAY SINGOLO GRUPPO CAFFÈ**  
Controllo di tutti i parametri di estrazione del caffè.

**RUBINETTI VAPORE PROGRESSIVI INOX AISI 316L**  
Sistema di controllo con sensibilità manuale elevata per la produzione ed erogazione del vapore.

**REGOLAZIONE INDIPENDENTE DELLA TEMPERATURA DELL'ACQUA DI INFUSIONE (PID)**  
Impostazione di precisione ( $\pm 0.5^\circ\text{C}$  con costanza rilevata inferiore a  $0.2^\circ\text{C}$ ).

**ACQUA CALDA DI INFUSIONE MISCELATA PER TÈ E TISANE**  
Miscelazione istantanea di acqua fresca e vapore per una migliore qualità chimica e organolettica.

**POMPA VOLUMETRICA AD ALTA PRESTAZIONE DA 300 l/h \*\*\***  
Pressione costante anche con uso prolungato e contemporaneo di più funzioni e gruppi.

**ILLUMINAZIONE LED DEL PIANO LAVORO**  
Consente di lavorare efficacemente in qualsiasi condizione di illuminazione ambientale.

**RIGENERAZIONE ACQUA CALDAIA**  
Garantisce il ripristino delle caratteristiche chimiche ottimali dell'acqua e la giusta mineralizzazione.

**PRESSOSTATO ELETTRONICO CONTROLLO VAPORE REGOLABILE**  
Pressione e vapore costanti in ogni condizione d'uso, con sensori di precisione 0.02 bar.

**AUTODIAGNOSTICA, DATI STATISTICI, MANUTENZIONE PROGRAMMATA**  
Manutenzione programmabile per litri o numero di caffè erogati.

**Opzionali**

**TEMPERATURA SCALDATAZZE PROGRAMMABILE**  
Consente di avere le tazze alla temperatura ottimale nelle più diverse condizioni climatiche ambientali.

**FUNZIONE AUTOACCENSIONE, AUTOSPEGNIMENTO E DAY-OFF**  
Timer on-off programmabile su singolo giorno e/o orari quotidiani.

\* **PORTAFILTRI NAKED**

\*\* **TERMINALE VAPORE HIGH POWER**  
(produzione di quantità)

**PIANO LAVORO REGOLABILE IN ALTEZZA**  
Innovativo sistema "All in one" che permette di utilizzare tazze e bicchieri di diversa forma e altezza.

**CICLO PROFESSIONALE DI PULIZIA**  
Procedura guidata per la pulizia dei gruppi caffè.

\*\*\* **POMPA ESTERNA**

# Café Racer

## Modelli

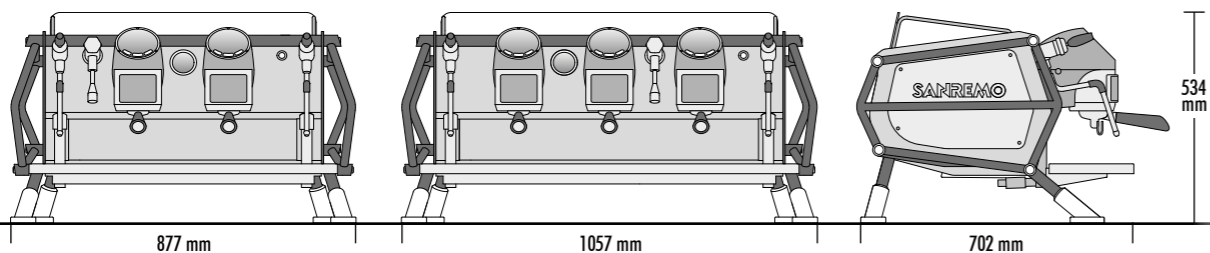

### 2 Gruppi CR

- 2 rubinetti vapore
- 1 rubinetto acqua
- 1 portafiltro una tazza
- 2 portafiltri due tazze

### 3 Gruppi CR

- 2 rubinetti vapore
- 1 rubinetto acqua
- 1 portafiltro una tazza
- 3 portafiltri due tazze



### MULTIBOILER SYSTEM

Massima stabilità termica della macchina garantita in tutte le sue funzioni grazie all'efficienza del sistema multiboiler Sanremo

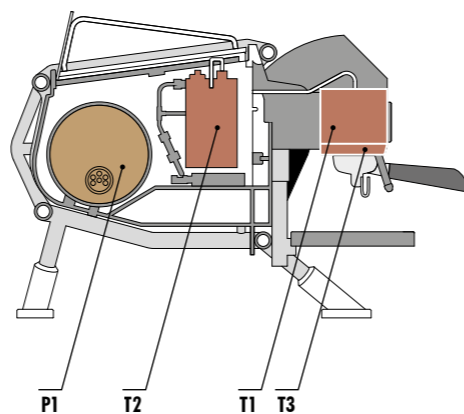

## Dati tecnici

		2 gruppi	3 gruppi
voltaggio	V	230/240 1N	380/415 3N
potenza assorbita	kW	7.03   230V	8.35   230V
capacità caldaia vapore	lt	8	10
potenza resistenza caldaia servizi	kW	3.85   230V	3.85   230V
potenza pompa esterna	kW	0.2   230V	0.2   230V
capacità caldaia pre-riscaldamento	lt	1.0	1.5
potenza resistenza caldaia pre-riscaldamento	kW	1.0   230V	1.5   230V
potenza scaldatasse	kW	0.16   230V	0.2   230V
capacità caldaia gruppi	lt	1.0	1.5
potenza resistenza caldaia gruppi	kW	1.6   230V	2.4   230V
peso netto	kg	75	118,3
peso lordo (con cassa spedizione)	kg	121	171,3



NAKED

## Scegli il tuo stile

Vesti la tua Café Racer



FREEDOM



CUSTOM

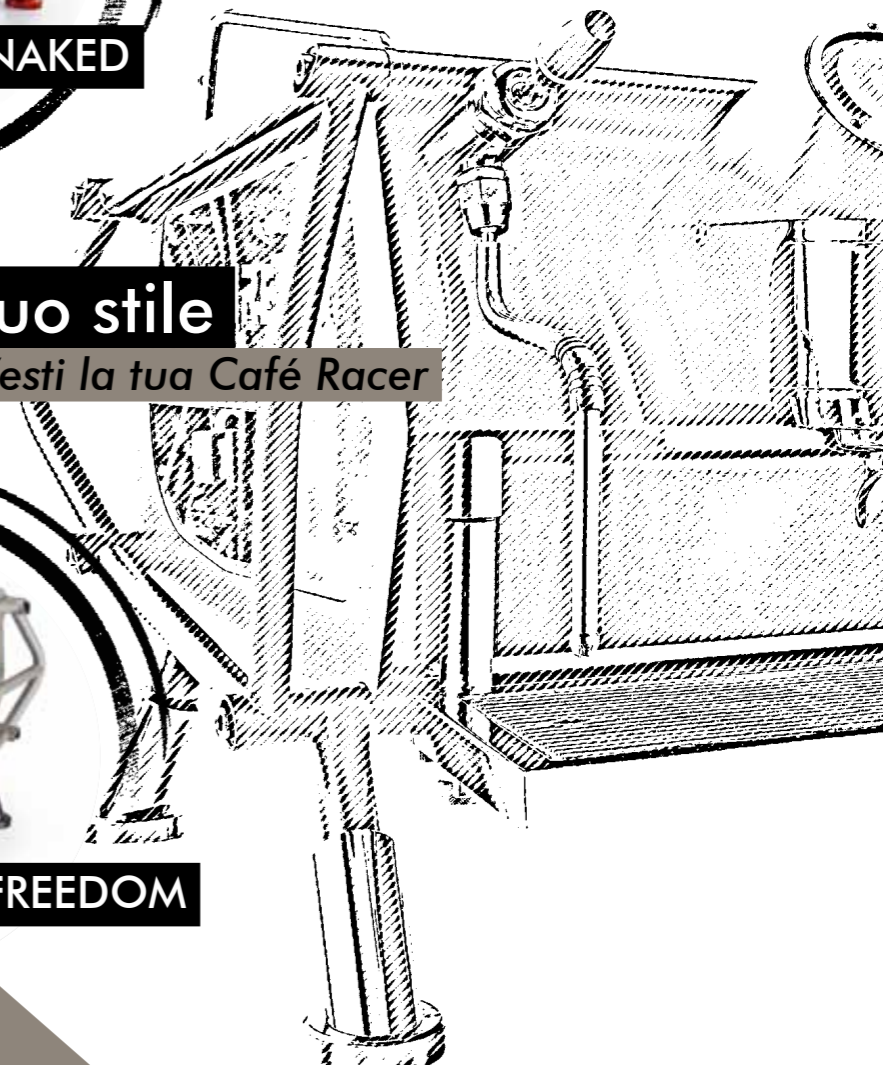



## Concepita per gli spiriti liberi



A volte i progetti nascono per raggiungere un preciso obiettivo, altre volte per realizzare un sogno; o ancora per inseguire un'ambizione.

Questa è invece la storia di una macchina da caffè **concepita nella piena e totale libertà**. Senza fretta, senza vincoli, senza obblighi: se non quello di garantire performance impeccabili a tutti i baristi del mondo.

Ecco allora l'intuizione, precisa e puntuale: rinchiudere la miglior tecnologia Sanremo all'interno di un telaio leggero e solido. Come quello di una moto, come le mitiche *café racer*.



Dall'idea, al disegno, al team RD di Sanremo, alla SWAT (*Sanremo World Academy Team*): il progetto ha fatto un paio di volte il giro del mondo, è stato condiviso con i migliori operatori del settore ed è divenuto realtà. La *Café Racer* di Sanremo è una macchina potente e affidabile, maneggevole e versatile, sexy e personalizzabile nelle finiture, nei colori, nei materiali.

Concepita per essere desiderata da tutti i professionisti del caffè che vogliono **possedere la loro unica, insuperabile e performante macchina da caffè**.





## NAKED

4 modelli che lasciano intravedere tutta la sua potenza



Dagli inconfondibili fianchi trasparenti, la **Café Racer Naked** lascia intravedere il suo potente cuore di puro acciaio inossidabile.

Il telaio, resistente ed essenziale, è una pura cornice dal design funzionale, che sorregge ed esalta l'essenza della macchina da caffè.

La *Café Racer Naked* è disponibile in 2 finiture: black e steel,  entrambe ulteriormente personalizzabili in alcuni dettagli in nero o rosso. ● ●

✓ **Naked Black**   
Black ●

✓ **Naked Black**   
Red ●



✓ **Naked Steel**   
Black ●



✓ **Naked Steel**   
Red ●





✓ **Freedom Black**   
Black | P1 | P2 | P3 | P4 



✓ **Freedom Steel**   
Black | P1 | P2 | P3 | P4 



## FREEDOM

*Un omaggio allo stile delle mitiche moto café racer*



4 tinte particolari colorano i pannelli laterali della **Café Racer Freedom**, impreziositi dal logo retroilluminato che si ispira all'epopea delle mitiche moto café racer. Una storia ricca di suggestioni e narrazioni, che emana carattere, stile e personalità.

Le macchine sono inoltre disponibili nelle versioni dal telaio black o steel,  con un'esclusiva finitura in rosso di alcuni particolari pensata appostamente per alcune versioni. ●●



✓ **Freedom Black**   
Red | P4 



✓ **Freedom Steel**   
Red | P4 





## CUSTOM

*Benvenuti spiriti liberi*



Entrate nel garage: qui potete divertirvi a comporre la **vostra Café Racer**. Il nostro team RD è a vostra disposizione per studiare insieme la fattibilità delle finiture che più vi rappresentano.

**Sarà amore a prima vista.  
E in un attimo la chiamerete per nome.**

Abbiamo personalizzato per voi:

- . **Café Racer Renegade**,  
con fianchi in cuoio, telaio verde, finiture in bronzo, porta filtri in legno di ulivo.
- . **Café Racer Dolomiti**,  
una totally black edition con fianchi in pelle nera.





## Pre infusione su misura

Esplora le potenzialità del display singolo gruppo

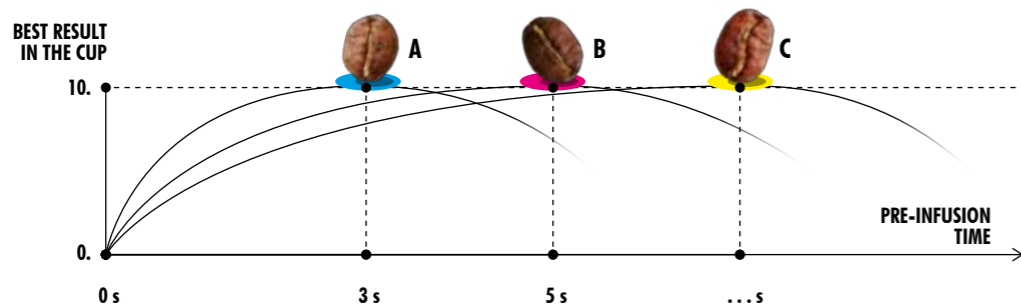

Ogni miscela o mono-origine ha caratteristiche diverse. Per ottenere una perfetta e omogenea estrazione, è fondamentale poter controllare i parametri della fase di pre-infusione.

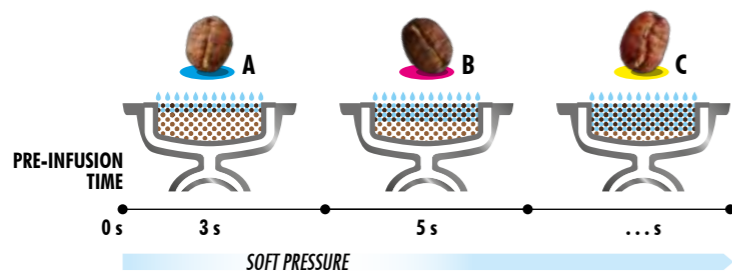

La pre-infusione è la prima fase dell'estrazione del caffè: la sua funzione è bagnare e preparare la polvere per la successiva e ottimale estrazione. La pre-infusione permette anche di uniformare la polvere per evitare la formazione di canali preferenziali.

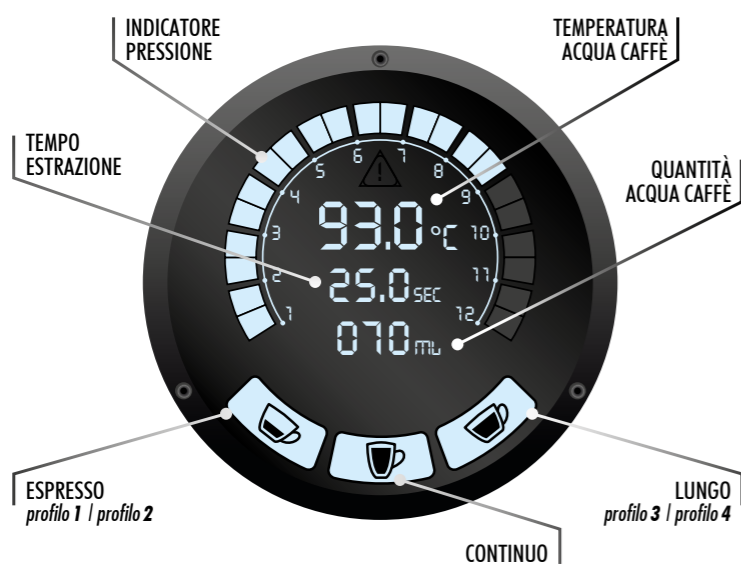

Grazie al display puoi programmare in modo semplice ogni singolo gruppo per:

- tempo di pre-infusione
- quantità d'acqua per l'estrazione
- temperatura

Per ogni gruppo sono memorizzabili 4 diversi profili, oltre alla funzione erogazione continua.



STAND-BY



PRE-INFUSIONE



INFUSIONE

## Tutto sotto controllo

Scopri le funzioni del display digitale di sistema

Basta uno sguardo: pressione, temperatura e livelli dell'acqua sono costantemente monitorati da sensori elettronici di alta precisione, che riportano in *real time* valori e volumi in modo semplice, immediato e con assoluta affidabilità.

Il display è anche una pratica interfaccia di programmazione per il tecnico di manutenzione.

Il display permette al barista di:

- controllare e programmare pressione, temperatura e livelli dell'acqua
- rilevare le statistiche di numero caffè, acqua erogata, acqua consumata
- programmare date e orari per accensione e spegnimento
- essere avvisato per pulizia, lavaggi, anomalia componenti
- scadenziare la manutenzione
- effettuare autodiagnostica



## Crema d'artista

Funzione vapore ad alte prestazioni



Libera la tua creatività in performance ineccepibili, con la miglior tecnologia Sanremo applicata a:

- caldaia autonoma per vapore
- rubinetti progressivi ad alta sensibilità
- lancia cool-touch anticottatura
- terminale vapore altamente performante



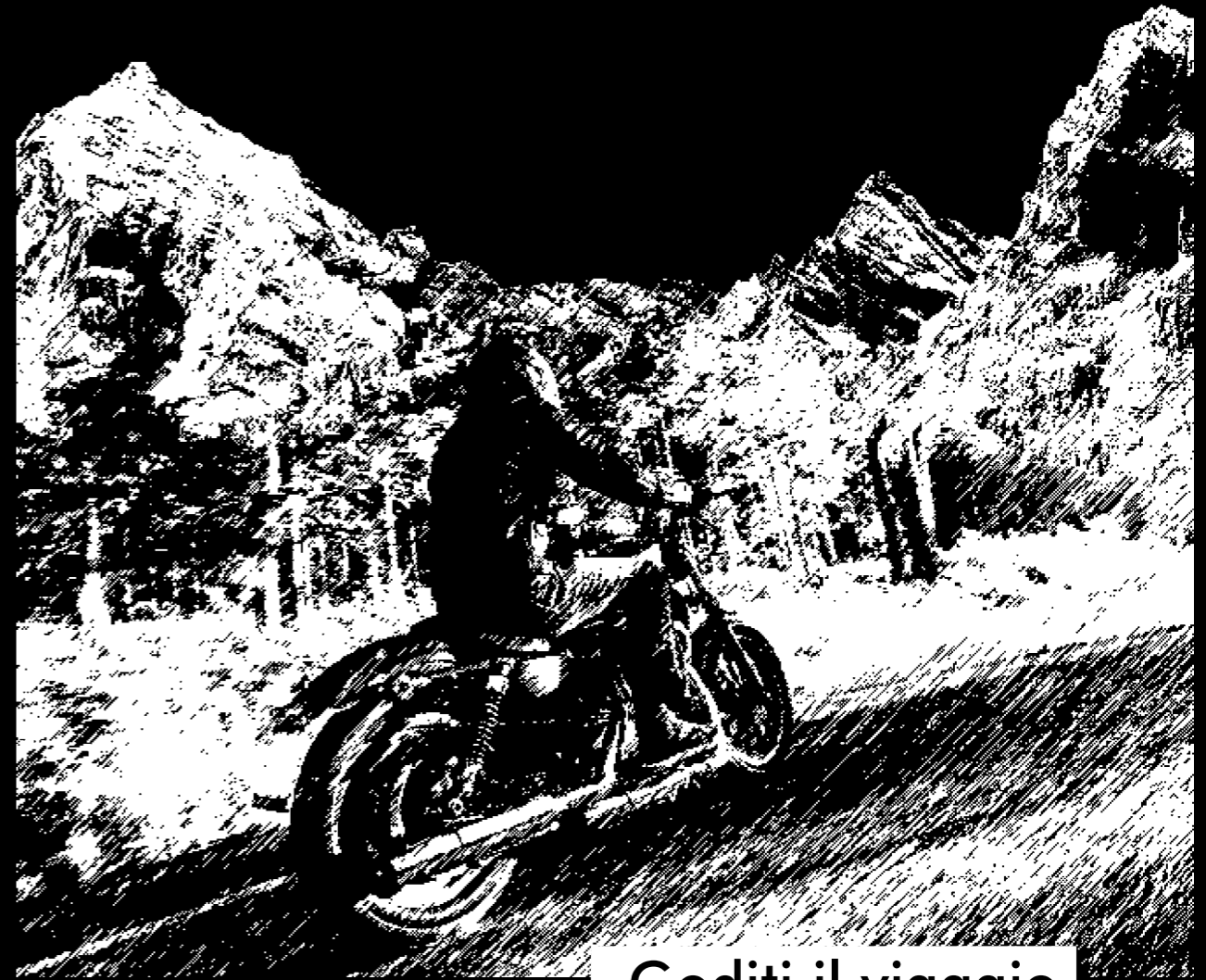

**\_ Goditi il viaggio**

---

Per maggiori informazioni  
sulle nostre macchine da caffè  
contattateci all'indirizzo  
[info@sanremomachines.com](mailto:info@sanremomachines.com)



**SANREMO**  
COFFEE MACHINES

SANREMO coffee machines s.r.l.  
Via Giacomo Bortolan 52  
31050 Vascon di Carbonera [TV] – ITALY  
T +39 0422 448900  
F +39 0422 448935  
[www.sanremomachines.com](http://www.sanremomachines.com)